

TUBA Z OTWOREM 35MM I GWINTEM M11X1,5



Pojemność: 75-150 ml

Średnica: 35 mm

Gwint: M11X1,5

Nakrętka: M11Ø30 cylindryczna ryflowana B/P

Dane ogólne

| Średnica tuby [mm] | Długość tuby [mm] | Pobocznica S1 [mm] | | Czoło S2 [mm] | |
|--------------------|---------------------|--------------------|------------|---------------|------------|
| | | Grubość | Tolerancja | Grubość | Tolerancja |
| d +0,2 -0,2 35 | l1 ± 1,0 130-205 | 0,12 | +0,04 | 0,8 | +0,3 |

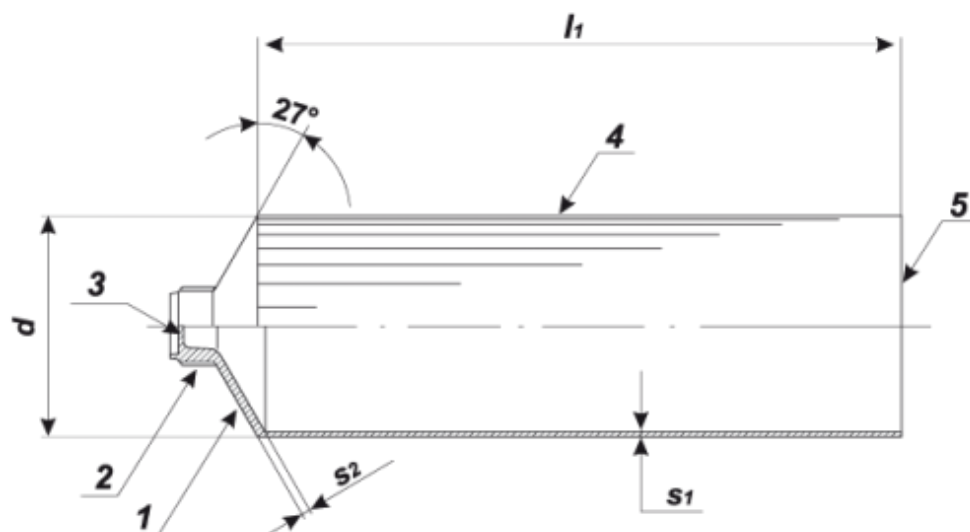

Wymiary główki

| Wymiary główki tuby z membraną | | | |
|--------------------------------|---|--------------------------------------|-------------------------------------|
| Wymiar gwintu d_1 | Tolerancja średnicy zewnętrznej gwintu [mm] | Wysokość główki h_2 $\pm 0,5$ [mm] | Wykonanie tub o średnicach D [mm] |
| M11 x 1,5 | -0,3 | 5,5 | 28,30,35,40 |

